

InterCityExpress

FLEISCHMANN N <piccolo>

7440

Betriebsanleitung Innenseitig
Operating Instruction Inside
Instruction de service au côté intérieur



InterCityExpress ICE



Zur vorbildgerechten Zugbildung empfehlen wir die ICE-Zwischenwagen 7441 — 7449. • To make up the train just like the real thing, we recommend using the ICE coaches 7441 — 7449. • Pour former des rames authentiques, nous conseillons les voitures intermédiaires ICE 7441 — 7449. • Voor een complete trein adviseren we de ICE-tussenrijtuigen 7441 — 7449.

Betriebsanleitung innenseitig • Operating instruction inside • Instruction de service au côté intérieur



14 V

Nicht für Kinder unter 3 Jahren geeignet, wegen funktions- und modellbedingten scharfen Kanten und Spitzen. • Not suitable for children under 3 years due to the functional sharp edges and points required in this model. • Ne convient pas pour des enfants de moins de 3 ans en raison des fonctions d'utilisation et des formes à arêtes tranchantes du modèle. • Niet geschikt voor kinderen jonger dan 3 jaar wegens scherpe hoeken en kanten eigen aan het model en zijn functie. • Non adatto ai bambini di età minore di 3 anni a causa degli spigoli e delle parti sporgenti. • No apropiado para niños de menos de 3 años, debido a que este modelo requiere cantos y puntos funcionales agudos. • Er ikke egnet for børn under 3 år, p. g. a. funktions- og modelbetingede skarpe kanter og spidser.

Verpackung aufbewahren! • Retain carton! • Gardez l'emballage s.v.p.! • Verpakking bewaren! • Ritenero l'imballaggio! • iConserve el embalaje! • Gem indpakningen!

01/0646-7440 Made in Germany · Fabriqué en Allemagne



CE
GEBR. FLEISCHMANN, D-8500 Nürnberg 91

Betriebsanleitung innenseitig
Operating instruction inside
Instruction de service au côté intérieur

InterCityExpress

Kuppeln Coupling Accrochage

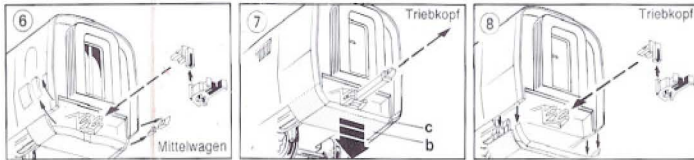
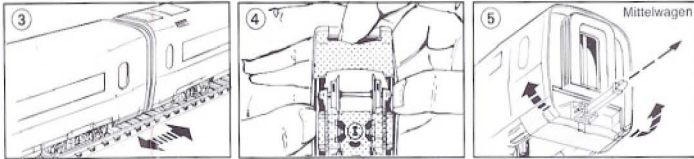
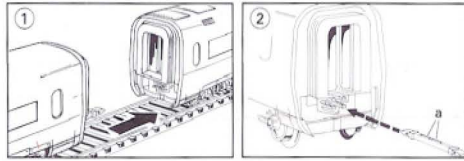

Kuppeln von Triebköpfen und Mittelwagen mit der Kuppelstange 38 9005 (Fig. 1 und 2): Die Kuppelstange ist werkseitig am motorlosen Triebkopf und an den Enden der Wagen ohne Gravuren am Dach montiert. Zum Kuppeln sind die Fahrzeuge auf einem geraden Gleis zusammenschieben und die Kuppelstange ist einrasten zu lassen (Fig. 1). Die gefederten Übergänge berühren sich nach dem Kuppeln. Jetzt stehen Dachende ohne Gravur und Dachende mit Gravur am Mittelwagen einander gegenüber. Dies entspricht genau dem Vorbild. Wir empfehlen, den Zusammenbau des Zuges auf dem geraden Gleis mit dem motorlosen Triebkopf zu beginnen. Falls die Kuppelstange 38 9005 ersetzt werden muß, ist diese in die Kupplungsaufnahme am Wagenende ohne Dachgravuren einzustecken (Ausparungen a nach oben und zweimal einrasten lassen!). Dann wie bei Fig. 1 vorgehen.

Trennen von Triebköpfen und Mittelwagen bei Verwendung der Kuppelstange 38 9005 (Fig. 3): Fahrzeuge in Pfeilrichtung auseinanderziehen. Die Kuppelstange bleibt dabei wie im Auslieferungszustand am Wagenende ohne Dachgravuren stecken.

Kuppeln von Triebköpfen und Mittelwagen mit dem PROFIKupplungskopf 9570 und dem Adapter 9577 (Fig. 4, 5, 6, 7 und 8):

Der ICE fährt bei der Bahn auf zweigleisigen Hochgeschwindigkeitsstrecken mit großen Radien. Trotzdem fährt der maßstäblich exakte FLEISCHMANN-ICE auch auf dem engen Radius R1 (192 mm). Nur beim Befahren von Gegenbögen im R1 kann es zu Entgleisungen der mit der Kuppelstange 38 9005 ausgerüsteten Fahrzeuge kommen. Wer hier dennoch mit dem ICE fahren will, muß den PROFIKupplungskopf 9570 und den Adapter 9577 einbauen. Bei Verwendung des PROFIKupplungskopfes 9570 und des Adapters 9577 ist es immer notwendig, die Schürzen an den im Bild markierten Stellen (Fig. 5, 6, 7 und 8) zu entfernen. Dazu bei den Mittelwagen Fahrgestell vom Wagenkasten trennen (Fig. 4) und die Schürzen mit einem Bastelmesser sowohl am Fahrgestell als auch am Wagenkasten vorsichtig abschneiden. Bei den Triebköpfen muß man die graue Bugschürze b abziehen und den weißen Bügel c abschneiden. Natürlich kann man PROFIKupplungskopf und Adapter auch einbauen, um die bekannten Vorteile der PROFIKupplung (Kuppeln, Entkuppeln, Vorentkuppeln) zu nutzen. PROFIKupplungskopf 9570 auf den Adapter 9577 bis zum Anschlag schieben. Dann PROFIKupplungskopf mit Adapter bis zum Anschlag in Kupplungsaufnahme der Mittelwagen bzw. der Triebköpfe stecken.

Achtung: Aus Gründen der Vorbildtreue wurden die Schürzen der Mittelwagen und Triebköpfe tief heruntergezogen. Deshalb kann der ICE in ungünstigen Fällen an elektrischen Weichenantrieben von Bogenweichen anstoßen. Abhilfe schafft der flache Antrieb 9423.

Ölen: Geölt wird Motor und Getriebe nur an den gekennzeichneten Lagerstellen. Nur FLEISCHMANN-Öl 6599 verwenden. Nur kleiner Tropfen pro Schmierstelle (→) sonst Überölung. Zur Dosierung die in der Verschlusskappe der Ölflasche angebrachte Nadel verwenden.

Lubrication: The motor and gear-box should only be oiled at the bearing points marked. Only use FLEISCHMANN oil 6599. Only put a tiny drop in each place (→), otherwise it will be overoiled. An applicator needle is located in the cap of the oil bottle for your use.

Graissage: Il faut huiler le moteur et les engrenages uniquement aux endroits indiqués. N'utilisez que l'huile recommandée FLEISCHMANN 6599. Une seule goutte par point à lubrifier (→) afin d'éviter tout excès. L'aiguille montée dans le bouchon du petit flacon corvient parfaitement à cet usage.

An der markierten Stelle kann der **Schaltmagnet 9426** eingebaut werden.

The indicated point can be used for locating the **switching magnet 9426**.

L'aimant permanent 9426 peut être monté à l'endroit indiqué.

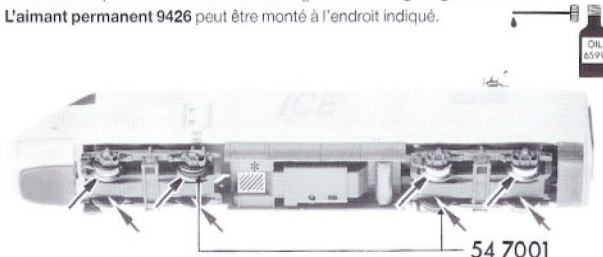

Gleis und Räder stets sauber halten

Keep tracks and wheels clean at all times

Les voies et roues doivent être tenues toujours propres

Ersatzhattrifen

Spare friction tyres

Bandages de rechange

★ Dieser Stern bezeichnet nach Norm NEM 621 die Masse-führende "gemeinsame Seite" der Lok.

★ This star indicates the "common side" of the loco conforming to the standard NEM 621.

★ Cette étoile désigne, d'après la norme NEM 621, le "côté commun" de la version la plus courante de la loco.

Stromzuführung über Gleis: Schalter in Stellung Symbol

To pick up current from the track: Set switch in direction of Symbol
Alimentation par les rails: L'inverseur est placée en direction de symbole

Stromzuführung durch Oberleitung: Schalter in Stellung Symbol

To pick up current from the catenary: Set switch in direction of Symbol
Alimentation par les pantographes: L'inverseur est placée en direction de symbole

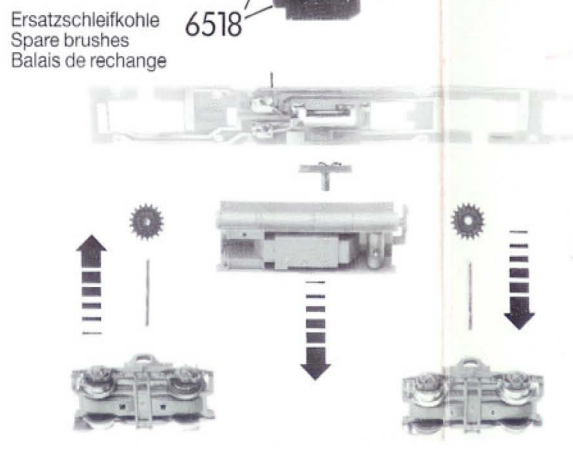
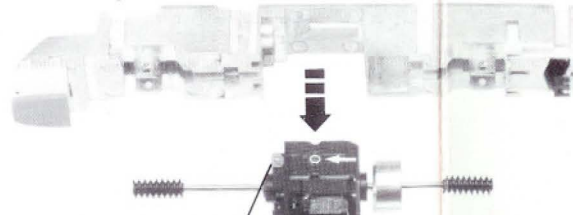
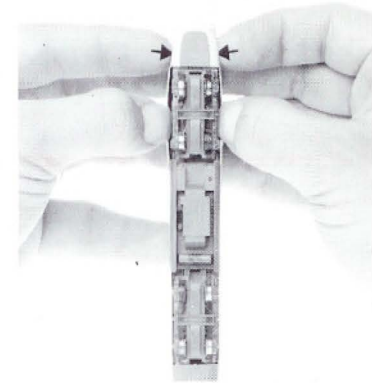
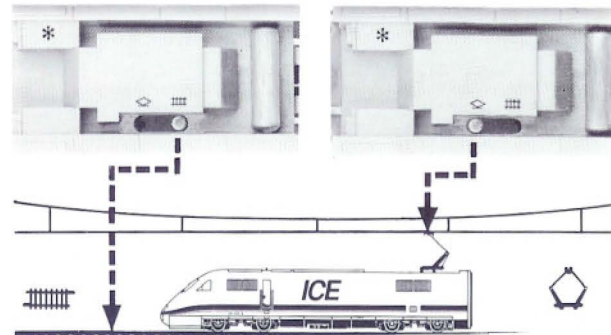

...the coupling socket on the end of a coach without roof notch. (Lift upwards and clip in twice!) Then proceed as in Fig. 1.

Separating the driving units and centre coaches using the coupling bar 38 9005 (Fig. 3): Pull the vehicles apart from each other in the direction of the arrows. The coupling bar will remain in the coach end without the roof notch, as when delivered.

Coupling the driving units to the centre coaches with the PROFI-coupling head 9570 and the adapter 9577 (Fig. 4, 5, 6, 7 and 8):

On the real railway, the ICE runs on double track, high-speed routes with large radius curves. In spite of this, the exact scale replica FLEISCHMANN ICE will even run round the narrow radius curves R1 (192 mm). Only when negotiating an S-curve of apposing R1 curves



is there a danger of a derailment for vehicles fitted with the coupling bar 38 9005. Those who wish to run the ICE like this should use the PROFI-coupling head 9570 and the adapter 9577. When using the PROFI-coupling head 9570 and the adapter 9577, it will always be necessary to remove the skirting at the places shown in the picture (Fig. 5, 6, 7, 8). To carry this out on the centre coaches, the bogies must be removed from the chassis (Fig. 4) and the skirting cut carefully away using a hobby knife. On the driving units, the grey, front spoiler b should be pulled off and the white section c cut off. Of course, the PROFI-coupling head and adapter could also be mounted to utilise the advantages of the PROFI-couplings (coupling, pre-coupling).

Push the PROFI-coupling head 9570 onto the adapter 9577 up to the collar. Then insert the PROFI-coupling head with adapter into the coupling socket of the centre coach and likewise the driving unit.

Important: In order to reproduce an exact replica of the prototype, the skirts of the centre coaches and driving units are very deep. In certain circumstances the skirting may foul the point motors of curved points. The flatter motor 9423 will alterate this problem.

Accrochage de motrices et des voitures intermédiaires au moyen du timon d'attelage 38 9005 (Fig. 1 et 2):

Le timon doit se monter sur la motrice sans moteur et sur les voitures intermédiaires du côté où la toiture ne présente pas de gravures. Pour assembler, glissez les voitures l'une vers l'autre sur une section de voie en ligne droite et engagez le timon jusqu'à son verrouillage (Fig. 1).

Les passages souples se touchent après l'accrochage. Maintenant nous voyons qu'une toitures avec partie gravée fait face à une toiture sans ce motif. Ceci respecte les règles de notre modèle "grandeur nature". Nous suggérons d'accoupler les véhicules en commençant par la motrice sans moteur.

Au cas où le timon 38 9005 doit être remplacé, il faut toujours l'engager dans le boîtier situé du côté où la toiture est sans gravures (Découpages "a" vers le haut et enfoncez en verrouillant deux fois). Ensuite procédez comme à la figure 1.

Dételage de motrices et de voitures munies du timon 38 9005 (Fig. 3):

Séparez les véhicules en tirant dans le sens de la flèche. Le timon reste fixé comme fourni d'origine dans le côté avec toiture lisse.

Accrochage de motrices et de voitures intermédiaires avec la tête d'attelage PROFI 9570 et l'adaptateur 9577 (Fig. 4, 5, 6, 7 et 8):

L'ICE circule sur une ligne à double voie avec des courbures à très grand rayon, ligne conçue spécialement pour les grandes vitesses. Quoique reproduit à échelle exacte le modèle ICE FLEISCHMANN passe normalement sur les voies de faible rayon R1 (192 mm). Il est toutefois possible que le passage sur une contre-courbe provoque parfois un déraillement si les véhicules sont assemblés par un timon 38 9005.

Pour celui qui veut circuler sur ces rayons R1, il faudra alors monter la tête d'attelage PROFI 9570 et l'adaptateur 9577. Tenez compte cependant pour utiliser la tête 9570 et l'adaptateur 9577, il faudra toujours éliminer les jupes aux endroits marqués (Fig. 5, 6, 7, 8). Pour ce faire enlevez le boîtier de la voiture intermédiaire du (Fig. 4) et coupez les jupes avec un petit couteau très tranchant, tant sur le bogie que sur la motrice. Sur les motrices faut retirer la jupe grise "b" et découper ensuite la partie blanche "c".

Il est évident que l'on peut aussi placer la tête d'attelage PROFI et l'adaptateur pour tirer parti des avantages connus de ce montage (attelage, dételage, pré-dételage).

Glissez la tête d'attelage PROFI 9570 sur l'adaptateur 9577 jusqu'à butée. Ensuite engagez l'ensemble jusqu'au fond dans le boîtier récepteur d'attelage.

Attention: pour respecter une reproduction exacte du prototype les jupes de la voiture motrice et médiane ont été fort rabaisées. Aussi dans des circonstances défavorables il se peut que l'ICE accroche les moteurs des aiguillages courbes. Le remède est le moteur d'aiguillage plat no. 9423.