

**TRIX**  
MINITRIX



Modell der Diesellokomotive Baureihe 220

**16222**

D

GB

USA

F



<b>Inhaltsverzeichnis:</b>	Seite
Informationen zum Vorbild	4
Sicherheitshinweise	6
Wichtige Hinweise	6
Funktionen	6
Hinweise zum Digitalbetrieb	6
Schaltbare Funktionen	7
Configurations Variablen (CVs)	8
Wartung und Instandhaltung	18
Ersatzteile	22

<b>Sommaire :</b>	Page
Informations concernant le modèle réelle	5
Remarques importantes sur la sécurité	14
Information importante	14
Fonctionnement	14
Remarques relatives au fonctionnement en mode digital	14
Fonctions commutables	15
Variables de configuration (CVs)	16
Entretien et maintien	18
Pièces de rechange	22

<b>Table of Contents:</b>	Page
Information about the prototype	5
Safety Notes	10
Important Notes	10
Functions	10
Notes on digital operation	10
Controllable Functions	11
Configuration Variables (CVs)	12
Service and maintenance	18
Spare Parts	22

### **Informationen zum Vorbild**

Ausgehend von den fünf Prototypen der V 200 (1968 umbenannt in BR 220), die ab 1953 erprobt wurden, begann ab 1956 die Ablieferung der ersten 50 Serienmaschinen dieser Diesellokomotiven an die Deutsche Bundesbahn (DB). Geliefert wurden diese Lokomotiven von den Firmen ATLASMaK und Krauss-Maffei.

Die V 200 war von zwei V-12-Dieselmotoren angetrieben, die austauschbar von MAN, Maybach (MTU) oder Daimler-Benz (MTU) geliefert wurden. Mit Abgas-Turbolader leistete jeder Motor 1.100 PS, bei der Nachfolge-Baureihe 221 (ab 1962) sogar 1.350 PS. Diese riesigen Triebwerke mit 64,5 l und 78,2 l Hubraum wurden mit elektrischen Anlassern von je 13,5 kW (später 20,3 kW) Leistung gestartet. Zuvor wurde mit einer Elektro-Pumpe automatisch der erforderliche Motoröl-Druck aufgebaut (Vorschmierung). Die Verbindung zum jeweiligen Drehgestell-Antrieb stellte ein hydraulischer Drehmoment-Wandler her, der unmittelbar vor dem Anfahren mit Öl gefüllt wurde.

Die letzten 220 er wurden 1984 aus dem Dienst der DB genommen, die 221 erst vier Jahre später. Mehrere ins Ausland verkaufte Maschinen sowie einige deutsche Museums-Loks sind heute noch zu sehen.

### **Information about the prototype**

V 200 In 1956 the series production of the first 50 units of the class V 200 diesel locomotive (redesignated class 220 starting in 1968) was begun, which derived from the 5 prototypes that had been tested starting in 1953. These locomotives were built by the companies ATLAS-MaK and Krauss-Maffei.

The V 200 was powered by two V-12 diesel motors that were delivered by MAN, Maybach (MTU) or Daimler-Benz (MTU). With an exhaust gas turbocharger, each motor provided 1,100 horsepower, even 1,350 horsepower with the class 221 successor series (starting in 1962). These immense power plants with 64.5 liter (approx. 3,936 cubic inches) and 78.2 liter (approx. 4,772 cubic inches) piston displacement each had electric starters rated for 13.5 kilowatts (later 20.3 kilowatts). An electric pump would automatically build up the required motor oil pressure (advance lubrication). A hydraulic torque converter, that was filled with oil directly before the locomotive was started, produced the connection to the running gear for each truck.

The last class 220 units were taken out of service by the DB in 1984, the class 221 units four years later. Several locomotives sold abroad as well as several German museum locomotives can still be seen today.

### **Informations concernant le modèle réel**

La livraison des 50 premières locomotives diesel V 200 (rebaptisées BR 200 à partir de 1968) a débuté en 1956, sur la base des 5 prototypes, qui furent mis à l'épreuve à partir de 1953. Ces locomotives ont été livrées par les sociétés ATLAS-MaK et Krauss-Maffei. La motorisation de la V 200 se composait de deux moteurs Diesel V-12 livrés selon les cas par MAN, Maybach (MTU) ou Daimler-Benz (MTU).

Grâce au turbo-compresseur, chaque moteur développait 1 100 ch, et même 1 350 ch pour la série suivante 221 (à partir de 1962). Des démarreurs électriques de 13,5 kW chacun (par la suite 20,3 kW) permettaient de lancer ces énormes mécanismes moteurs de 64,5 l et 78,2 l de cylindrée. Auparavant, une électropompe établissait automatiquement la pression d'huile-moteur requise (prélubrification). La liaison avec chaque entraînement de bogie était assurée par un convertisseur de couple hydraulique qui se remplissait d'huile juste avant le démarrage. Les dernières 220 furent retirées du service de la DB en 1984, ce n'est que quatre ans plus tard que les 221 subirent le même sort. Aujourd'hui encore, il est possible de voir plusieurs machines vendues à l'étranger ainsi que quelques locomotives allemandes de musée.

### **Sicherheitshinweise**

- Die Lok darf nur mit einem dafür bestimmten Betriebssystem eingesetzt werden.
- Die Lok darf nicht mit mehr als einer Leistungsquelle versorgt werden.
- Beachten Sie unbedingt die Sicherheitshinweise in der Bedienungsanleitung zu Ihrem Betriebssystem.
- Analog 14 Volt~, digital 22 Volt~.
- Für den konventionellen Betrieb der Lok muss das Anschlussgleis entstört werden. Dazu ist das Entstörset 14972 zu verwenden. Für Digitalbetrieb ist das Entstörset nicht geeignet.
- Setzen Sie das Modell keiner direkten Sonneneinstrahlung, starken Temperaturschwankungen oder hoher Luftfeuchtigkeit aus.
- Das verwendete Gleisanschlusskabel darf maximal 2 Meter lang sein.
- **ACHTUNG!** Funktionsbedingte scharfe Kanten und Spitzen.
- Verbaute LED's entsprechen der Laserklasse 1 nach Norm EN 60825-1.

### **Wichtige Hinweise**





- Die Bedienungsanleitung und die Verpackung sind Bestandteile des Produktes und müssen deshalb aufbewahrt sowie bei Weitergabe des Produktes mitgegeben werden.
- Für Reparaturen oder Ersatzteile wenden Sie sich bitte an Ihren Trix-Fachhändler.
- Gewährleistung und Garantie gemäß der beiliegenden Garantiekunde.
- Entsorgung: [www.maerklin.com/en/imprint.html](http://www.maerklin.com/en/imprint.html)

### **Funktionen**

- Eingebaute Elektronik zum wahlweisen Betrieb mit konventionellem Gleichstrom-Fahrgerät (max.  $\pm 12$  Volt), Trix Systems, Trix Selectrix (SX1) und Selectrix 2 (SX2) oder Digitalsystemen nach NMRA-Norm.
- Automatische Systemerkennung zwischen Digital- und Analog-Betrieb.
- Keine automatische Systemerkennung zwischen den Digital-Systemen.
- Dreilicht-Spitzensignal vorne, zwei rote Schlusslichter hinten, mit der Fahrtrichtung wechselnd.

### **Hinweise zum Digitalbetrieb**

- Beim ersten Betrieb in einem Digital-System (SX1, SX2 oder DCC) muss der Decoder auf dieses Digital-System eingestellt werden. Dazu ist der Decoder einmal in diesem Digitalsystem zu programmieren (z.B. Adresse ändern).
- Der Betrieb mit gegenpoliger Gleichspannung im Bremsabschnitt ist mit der werkseitigen Einstellung nicht möglich. Ist diese Eigenschaft gewünscht, so muss auf den konventionellen Gleichstrombetrieb verzichtet werden (DCC: CV 29 / Bit 2 = 0).

Schaltbare Funktionen			 f0 - f3 f4 - f7
Spitzensignal fahrtrichtungsabhängig / Schlusslicht rot	an		F0
Fahrpultbeleuchtung	—		F1
ABV, aus	—	—	F4
Stirnbeleuchtung Führerstand 2 aus	—	—	F0 + F6
Stirnbeleuchtung Führerstand 1 aus	—	—	F0 + F8
Rangierlicht doppel A	—	—	F0 + F6 + F8

<b>CV</b>	<b>Bedeutung</b>	<b>Wert DCC</b>	<b>ab Werk</b>
1	Adresse	1 – 127	3
2	Minimalgeschwindigkeit	0 – 15	15
3	Anfahrverzögerung	0 – 255	3
4	Bremsverzögerung	0 – 255	3
5	Maximalgeschwindigkeit	0 – 127	102
17	Erweiterte Adresse (oberer Teil) (CV 29, Bit 5=1)	0 – 255	192
18	Erweiterte Adresse (unterer Teil) (CV 29, Bit 5=1)	0 – 255	0
19	Traktionsadresse (0 = inaktiv, Wert + 128 = inverse Fahrtrichtung)	0 – 127	0
21	Traktions-Modus; Bit 0 – 7 $\triangleq$ F1 – F8	0 – 255	0
22	Traktions-Modus; Bit 0 – 1 $\triangleq$ FLf – FLr, Bit 2 – 5 $\triangleq$ F9 – F12	0 – 63	0
29	Bit 0: Umpolung Fahrtrichtung Bit 1: Anzahl Fahrstufen 14 - 28/126 Bit 2: DCC Betrieb mit Bremsstrecke DCC-, Selectrix- und Gleichstrombetrieb Bit 5: Adressumfang 7 Bit / 14 Bit	0 – 255	6



<b>par</b>	<b>Bedeutung</b>	<b>Wert SX2</b>	<b>ab Werk</b>
001	Adresse Einer- u. Zehner-Stelle	0 – 99	1
002	Adresse Hunderter- u. Tausender-Stelle	0 – 99	10
011	Anfahrverzögerung	0 – 255	3
012	Bremsverzögerung	0 – 255	3
013	Maximalgeschwindigkeit	0 – 127	102
014	Mindestgeschwindigkeit	0 – 15	15
018	Geschwindigkeit Rangiergang	0 – 127	102
021	Bremsabschnitte; 1 oder 2	0, 1	1
081	Dimmung Licht normal	0 – 31	31
082	Dimmung Licht alternativ	0 – 31	15

Werkseinstellung für SX1: 01-742, erweitert: 00-274

## Safety Notes

- This locomotive is only to be used with the operating system it is designed for.
- This locomotive must not be supplied with power from more than one power pack.
- Pay close attention to the safety notes in the instructions for your operating system.
- Analog 14 volts DC, digital 22 volts AC.
- The feeder track must be equipped to prevent interference with radio and television reception, when the locomotive is to be run in conventional operation. The 14972 interference suppression set is to be used for this purpose. The interference suppression set is not suitable for digital operation.
- Do not expose the model to direct sunlight, extreme changes in temperature, or high humidity.
- The wire used for feeder connections to the track may be a maximum of 2 meters / 78 inches long.
- **WARNING!** Sharp edges and points required for operation.
- The LEDs in this item correspond to Laser Class 1 according to Standard EN 60825-1.

## Important Notes





- The operating instructions and the packaging are a component part of the product and must therefore be kept as well as transferred along with the product to others.
- Please see your authorized Trix dealer for repairs or spare parts.
- The warranty card included with this product specifies the warranty conditions.
- Disposing: [www.maerklin.com/en/imprint.html](http://www.maerklin.com/en/imprint.html)

## Functions

- Built-in electronic circuit for optional operation with a conventional DC train controller (max.  $\pm 12$  volts), Trix Systems, Trix Selectrix (SX1), and Selectrix 2 (SX2), or digital systems adhering to the NMRA standards.
- Automatic system recognition between digital and analog operation.
- No automatic system recognition between the digital systems.
- Triple headlights in the front, dual red marker lights in the rear, that change over with the direction of travel.

## Notes on digital operation

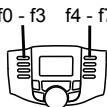
- When operating in a digital system for the first time (SX1, SX2, or DCC), the decoder must be set to this digital system. To do this, the decoder must be programmed once in this digital system (example: change the address).
- The setting done at the factory does not permit operation with opposite polarity DC power in the braking block. If you want this characteristic, you must do without conventional DC power operation (DCC: CV 29 / Bit 2 = 0).

<b>Controllable Functions</b>			
Headlights / Red marker light	on		F0
Control desk lighting	—		F1
ABV, off	—	—	F4
Headlights at engineer's cab 2 off	—	—	F0 + F6
Headlights at engineer's cab 1 off	—	—	F0 + F8
Double A switching light	—	—	F0 + F6 + F8

<b>CV</b>	<b>Discription</b>	<b>DCC Value</b>	<b>Factory Setting</b>
1	Address	1 – 127	3
2	Minimum Speed	0 – 15	15
3	Acceleration delay	0 – 255	3
4	Braking delay	0 – 255	3
5	Maximum speed	0 – 127	102
17	Extendet address (upper part) (CV 29, Bit 5=1)	0 – 255	192
18	Extendet address (lower part) (CV 29, Bit 5=1)	0 – 255	0
19	Consist address (0 = inactive, Value + 128 = inverse direction)	0 – 127	0
21	Motive Power Mode; Bit 0 – 7 $\triangleq$ F1 – F8	0 – 255	0
22	Motive Power Mode; Bit 0 – 1 $\triangleq$ FLf – FLr, Bit 2 – 5 $\triangleq$ F9 – F12	0 – 63	0
29	Bit 0: Travel direction polarity reversal Bit 1: number of speed levels 14 – 28/126 Bit 2: DCC Operation with braking Block DCC-, Selectrix and DC power operation Bit 5: address size 7 Bit / 14 Bit	0 – 255	6

<b>par</b>	<b>Discription</b>	<b>SX2 Value</b>	<b>Factory Setting</b>
001	Address for one and ten placeholder	0 – 99	1
002	Address for hundred and thousand placeholder	0 – 99	10
011	Acceleration delay	0 – 255	3
012	Braking delay	0 – 255	3
013	Maximum speed	0 – 127	102
014	Minimum speed	0 – 15	15
018	Speed for switching range	0 – 127	102
021	Braking section; 1 or 2	0, 1	1
081	Dimming of lights, normal	0 – 31	31
082	Dimming of lights, alternative	0 – 31	15

Factory setting for SX1: 01-742, advanced: 00-774

### Remarques importantes sur la sécurité

- La locomotive ne peut être utilisée qu'avec le système d'exploitation indiqué.
- La locomotive ne peut être alimentée en courant que par une seule source de courant.
- Veuillez impérativement respecter les remarques sur la sécurité décrites dans le mode d'emploi en ce qui concerne le système d'exploitation.
- Analogique 15 volts~, digital 22 volts ~.
- Pour l'exploitation de la locomotive en mode conventionnel, la voie de raccordement doit être déparasitée. A cet effet, utiliser le set de déparasitage réf. 14972. Le set de déparasitage ne convient pas pour l'exploitation en mode numérique.
- Ne pas exposer le modèle à un ensoleillement direct, à de fortes variations de température ou à un taux d'humidité important.
- Le câble de raccordement à la voie utilisé ne doit en aucun cas dépasser deux mètres.
- **ATTENTION!** Pointes et bords coupants lors du fonctionnement du produit.
- Les DEL installées correspondent à la classe laser 1 selon la norme EN 60825-1.

### Information importante

- La notice d'utilisation et l'emballage font partie intégrante du produit ; ils doivent donc être conservés et, le cas échéant, transmis avec le produit.
- Pour toute réparation ou remplacement de pièces, adressez vous à votre détaillant-spécialiste Trix.





- Garantie légale et garantie contractuelle conformément au certificat de garantie ci-joint.
- Elimination : [www.maerklin.com/en/imprint.html](http://www.maerklin.com/en/imprint.html)

### Fonctionnement

- Module électronique intégré pour exploitation au choix avec régulateur de marche conventionnel c.c. (max.  $\pm 12$  volts), Trix Systems, Trix Selectrix (SX1) et Selectrix 2 (SX2) ou systèmes numériques conformes à la norme NMRA.
- Reconnaissance automatique du système entre exploitations numérique et analogique.
- Pas de reconnaissance automatique du système entre les systèmes numériques.
- Feux de signalisation triples à l'avant, deux feux rouges de fin de convoi à l'arrière avec inversion selon sens de marche.

### Remarques relatives au fonctionnement en mode digital

- Une première exploitation en système numérique (SX1, SX2 ou DCC) exige un réglage correspondant du décodeur. A cet effet, le décodeur doit être programmé une fois dans ce système numérique (modification de l'adresse par ex.).
- L'exploitation avec courant continu de polarité inverse dans les sections de freinage n'est pas possible avec le réglage d'usine. Si cette propriété est désirée, il faut alors renoncer à l'exploitation conventionnelle en courant continu (DCC: CV 29 / Bit 2 = 0).

Fonctions commutables			f0 - f3 f4 - f7 
Fanal éclairage / Feu de fin de convoi rouge	activé		F0
Eclairage du pupitre de commande	—		F1
ABV, désactivé	—	—	F4
Fanal de la cabine de conduite 2 éteint	—	—	F0 + F6
Fanal de la cabine de conduite 1 éteint	—	—	F0 + F8
Feu de manœuvre double A	—	—	F0 + F6 + F8

<b>CV</b>	<b>Signification Valeur</b>	<b>DCC Valeur</b>	<b>Parm. Usine</b>
1	Adresse	1 – 127	3
2	Vitesse min	0 – 15	15
3	Temporisation d'accélération	0 – 255	3
4	Temporisation de freinage	0 – 255	3
5	Vitesse maximale	0 – 127	102
17	Adresse étendue (partie supérieure) (CV 29, Bit 5=1)	0 – 255	192
18	Adresse étendue (partie inférieure) (CV 29, Bit 5=1)	0 – 255	0
19	Adresse pour la traction (0 = inactif, Valeur + 128 = direction inverse)	0 – 127	0
21	Mode traction, bit 0 à 7 $\Delta$ F1 à F8	0 – 255	0
22	Mode traction; bit 0 à 1 $\Delta$ FLf à FLr, Bit 2 à 5 $\Delta$ F9 à F12	0 – 63	0
29	Bit 0: inversion de polarité, sens de marche Bit 1: Nombre de crans de marche 14 – 28/126 Bit 2: Exploitation DCC avec zone de freinage. DCC-, Selectrix et courant continu Bit 5: taille d'adresse 7 Bits / 14 Bits	0 – 255	6



<b>par</b>	<b>Signification Valeur</b>	<b>SX2 Valeur</b>	<b>Parm. Usine</b>
001	Adresse unités et décimales	0 – 99	1
002	Adresse centaines et milliers	0 – 99	10
011	Temporisation d'accélération	0 – 255	3
012	Temporisation de freinage	0 – 255	3
013	Vitesse maximale	0 – 127	102
014	Vitesse minimale	0 – 15	15
018	Vitesse de manoeuvre	0 – 127	102
021	Sections de freinage, 1 ou 2	0, 1	1
081	Variation lumière normale	0 – 31	31
082	Variation lumière alternative	0 – 31	15

Paramètres d'usine pour SX1: 01 à 742, étendus : 00 à 274

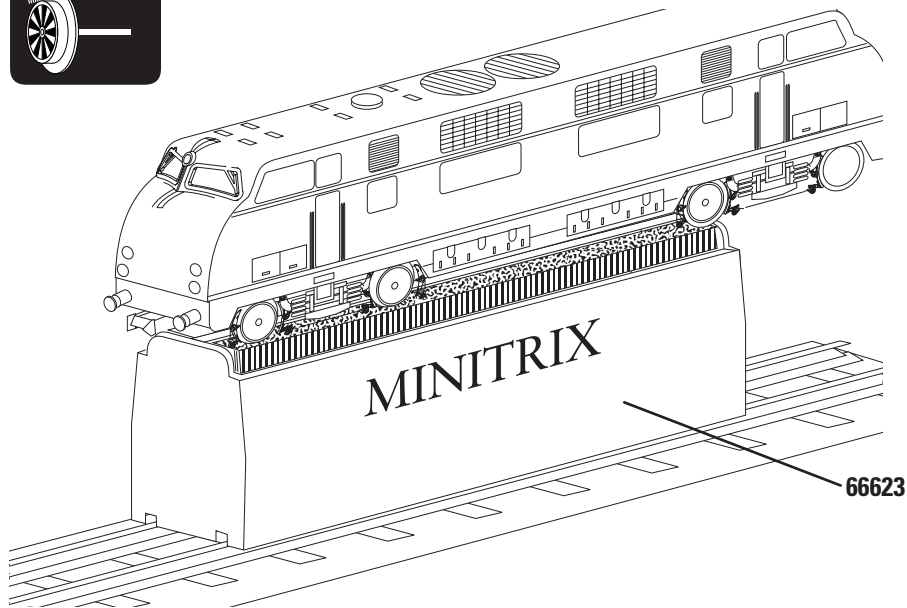

66623

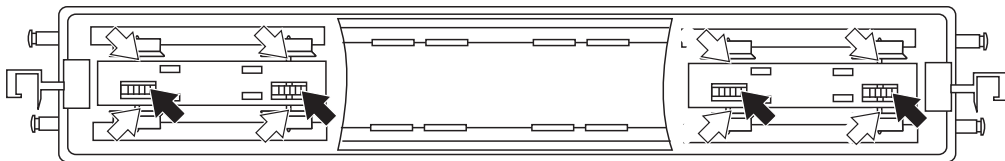
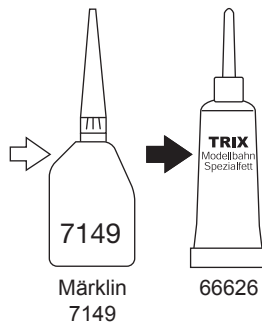

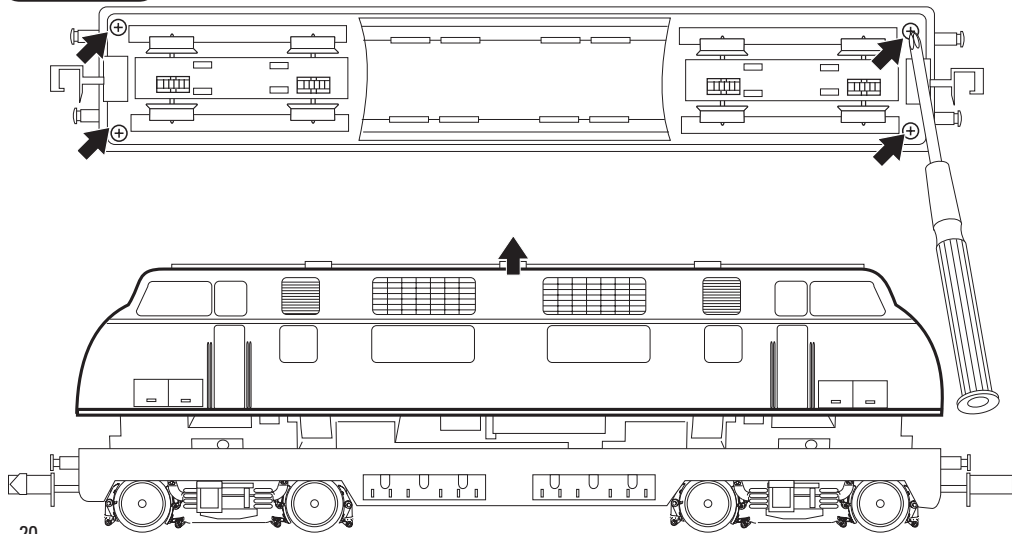

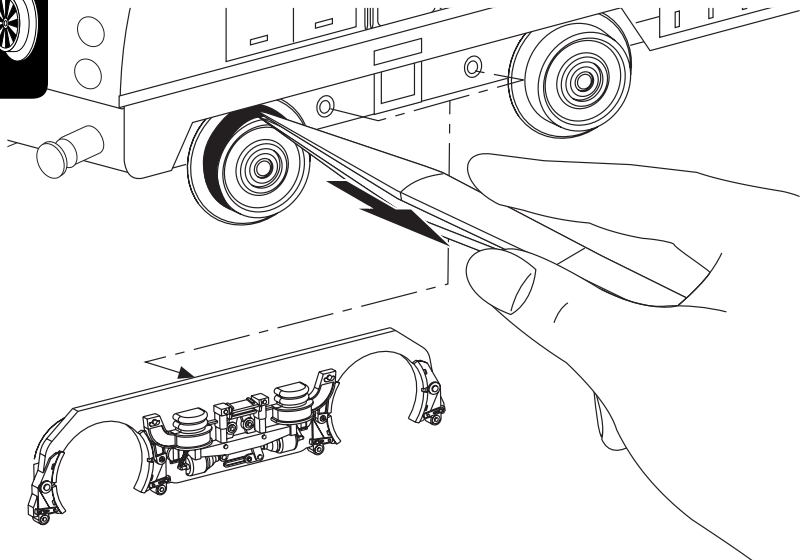
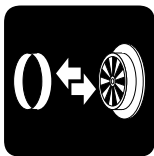

Due to different legal requirements regarding electro-magnetic compatibility, this item may be used in the USA only after separate certification for FCC compliance and an adjustment if necessary.

Use in the USA without this certification is not permitted and absolves us of any liability. If you should want such certification to be done, please contact us – also due to the additional costs incurred for this.

Gebr. Märklin & Cie. GmbH  
Stuttgarter Straße 55 - 57  
73033 Göppingen  
Germany  
[www.trix.de](http://www.trix.de)



  
[www.maerklin.com/en/imprint.html](http://www.maerklin.com/en/imprint.html)

250608/0316/Sm1Ef  
Änderungen vorbehalten  
© Gebr. Märklin & Cie. GmbH